

Telephone ring amplifier
Amplificateur de sonnerie téléphonique
Amplificador del timbre del teléfono



English Page 1

Français Page 13

Español Página 25

DESCRIPTION

Description

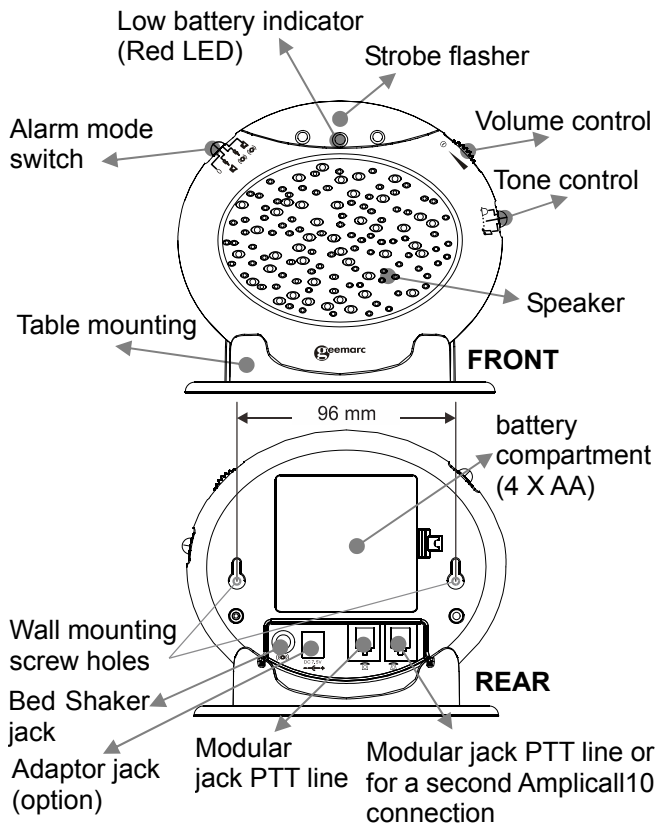

INSTALLATION

Installation (See drawing)

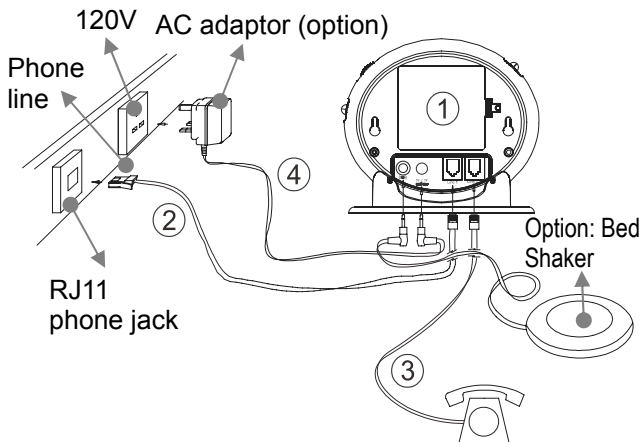

- 1) Insert 4 AA batteries into the battery compartment, for battery backup feature. Test batteries every year.
- 2) Connect the Phone cable to the line jack found at the rear of the Amplicall 10. Connect the other end of the cable to the on the wall.
- 3) Connect the telephone line cord from your telephone into the jack found at the rear of the Amplicall 10.
- 4) Plug the power cable into the power adapter jack found at the rear of the Amplicall 10. Plug the adaptor into the mains supply at the wall (optional)

INSTALLATION

Alarm Operation

1 - SETTING THE ALARM MODE

Choose which alarm mode you want by moving the alarm mode switch to one of the following positions:

0 : no alarm

⚡ : both strobe flasher and sound alarm activated



⚡ : both strobe flasher and shaker (if connected)

(⊙) activated

⊞ : both sound alarm and shaker (if connected)

(⊙) activated

2 - VOLUME CONTROL SLIDE SWITCH

Set the volume of the alarm sound or power on/off.

3 - TONE CONTROL SWITCH (3 POSITIONS)

Set the tone of the alarm sound.

INSTALLATION

Wall Mounting

1. Drill two holes horizontally, 96mm apart, and leave the screws protruding from the wall by 5mm.
2. Hang the base on to the two screws and pull the base down to lock it into place.

Table Mounting

If you want to mount the unit on a table, simply place it in the base cradle, and place the base cradle on the table.

Change The Battery

The unit requires 4×AA batteries

1. Open the battery compartment door.
2. Insert 4 x AA batteries into the battery compartment.
3. Snap the battery compartment door back into place.

Note: when the red LED indicator flashes, it is time to replace the batteries.

When replacing the batteries, disconnect all telephone line cords from the modular wall jacks.

Second Amplicall 10

Another Amplicall 10 can be added to the system (call 1-888-864-2446). Add the second piece on one second PTT socket.

INSTALLATION

Trouble shooting

Symptom	Solution
No incoming call yet the Amplicall10 rings automatically or rings continuously; the shaker vibrates automatically or continuously; the strobe LED flashes automatically.	<ol style="list-style-type: none">1) Check the batteries are inserted correctly.2) Check the power adaptor is connected correctly.3) Turn off the power switch for 10 minutes and then turn it on.
The red low battery LED flashes automatically.	<ol style="list-style-type: none">1) Replace the batteries.2) Turn off the power switch for 10 minutes and then turn it on.
When there is an incoming call but no ringing can be heard.	<ol style="list-style-type: none">1) Check it is connected to the power adaptor correctly.2) Check the batteries are installed correctly.3) Check if the volume switch is switched on.4) Check it is connected to the line cord correctly.

INSTALLATION

<p>When there is an incoming call but the shaker doesn't vibrate.</p>	<ol style="list-style-type: none">1) Check it is connected to the shaker correctly.2) Check the shaker socket to see if it has been damaged.3) Check the alarm mode selection switch position is correct.
---	---

REGULATORY COMPLIANCE

- This equipment complies with Part 68 of the FCC rules and the requirements adopted by the ACTA. On the bottom of this equipment is a label that contains, among other information, a product identifier in the format US:AAAEQ##TXXXX. If requested, this number must be provided to the telephone company.
- All applicable certification jacks Universal Service Order Codes (USOC) for the equipment is provided (i.e. RJ11C) in the package with each piece of approved terminal equipment.
- A plug and jack used to connect this equipment to the premises wiring and telephone network must comply with the applicable FCC Part 68 rules and requirement adopted by the ACTA. A compliant telephone cord and modular plug is provided with this product. It is designed to be connected to a compatible modular jack that is also compliant. See installation instructions for details.
- The REN is useful to determine the quantity of devices you may connect to your telephone line and still have all of those devices ring when your telephone number is called. In most, but not all areas, the sum of the REN's of all devices connected to one line should not exceed five (5.0). To be certain of the number of devices you may connect to your line, as determined by the REN, you should contact your local telephone company to determine the maximum REN for your calling area.
- If this equipment causes harm to the telephone network, the telephone company will notify you in advance that temporary discontinuance of service may be required.

REGULATORY COMPLIANCE

But if advance notice isn't practical, the telephone company will notify the customer as soon as possible. Also, you will be advised of your rights to file a complaint with the FCC if you believe it is necessary.

- The telephone company may make changes in its facilities, equipment, operation or procedures that could affect the operation of the equipment. If this happens the telephone company will provide advance notice in order for you to make necessary modifications to maintain uninterrupted service.

- This equipment may not be used on coin service provided by the telephone company. Connection to party lines is subject to state tariffs. This equipment is hearing aid compatible.

Warning: Changes or modifications to this unit not expressly approved by the party responsible for compliance could void the user's authority to operate the equipment.

NOTE : This equipment has been tested and found to comply with the limits for a Class B digital device, pursuant to Part 15 of the FCC Rules. These limits are designed to provide reasonable protection against harmful interference in a residential installation. Some cordless telephones operate at frequencies that may cause interference to nearby TV's and VCR's; to minimize or prevent such interference, the base of the cordless telephone should not be placed near or on top of a TV or VCR; and, if interference is experienced, moving the cordless telephone farther away from the TV

REGULATORY COMPLIANCE

or VCR will often reduce or eliminate the interference. However, there is no guarantee that interference will not occur in a particular installation. If this equipment does cause harmful interference to radio or television reception, which can be determined by turning the equipment off and on, the user is encouraged to try to correct the interference by one or more of the following measures:

- Reorient or relocate the receiving antenna.
- Increase the separation between the equipment and receiver.
- Connect the equipment into an outlet on a circuit different from that to which the receiver is connected.
- Consult the dealer or an experienced radio TV technician for help.

- If trouble is experienced with this equipment, for repair or warranty information, please contact our customer service staff at: 1-888-864-2446

If the equipment is causing harm to the telephone network, the telephone company may request that you disconnect the equipment until the problem is resolved.

- Please follow instructions for repairing if any; otherwise do not alter or repair any part of device except as specified.

Opening the equipment or any attempt to perform repairs will void the warranty. For service or repairs, call 1-888-864-2446.

REGULATORY COMPLIANCE

- Connection to party line service is subject to state tariffs. Contact the state public utility commission, public service commission or corporation for information.
- If your home has specially wired alarm equipment connected to the telephone line, ensure the installation of this telephone equipment does not disable your alarm equipment. If you have questions about what will disable alarm equipment, consult your telephone company or a qualified installer.
- This equipment is hearing aid compatible.

GARANTIE

Sonic Alert warrants the phone against any defect in materials or workmanship for the period of one year from the date of purchase.

Should you experience a problem, contact our customer service department. Be sure to save your sales receipt as proof of purchase date should you need warranty service.

Within a period of one year from purchase date, Sonic Alert will repair or replace (our discretion) your phone at no cost, if a defect in materials or workmanship is found. If we elect to replace your phone, we may replace it with a new or reconditioned product of the same or similar design.

Repair or replacement will be warranted for a period of 90 days or the original time on the original warranty, whichever is longer.

The warranty does not cover accidents, negligence or breakage to any parts. This includes shipping damage, failure to follow instructions, misuse, fire, floods, use of incompatible accessories, Acts of God or failure in your phone service carrier's line service. The product must not be tampered with or taken apart by anyone who is not an authorized Sonic Alert representative. Tampering with the phone will void any written or implied warranties. Sonic Alert shall not be responsible for loss of time, inconvenience, property damage caused by your phone or any other accidental or consequential damages. Warranty service is available only with proof of purchase.

GARANTIE

Simply send the Amplicall10(postpaid) and a copy of your sales slip as proof of purchase to:

**Sonic Alert Warranty Center 1081 West Innovation Dr.
Kearney, MO 64060**

IMPORTANT : YOUR RECEIPT IS PART OF YOUR WARRANTY AND MUST BE RETAINED AND PRODUCED IN THE EVENT OF A WARRANTY CLAIM



SonicAlert

Sonic Alert Warranty Center
1081 West Innovation Dr.
Kearney, MO 64060

Sales: 248-577-5400 Fax: 248-577-5433
Customer Service & Warranty: 1-888-864-2446

DESCRIPTIF

Descriptif

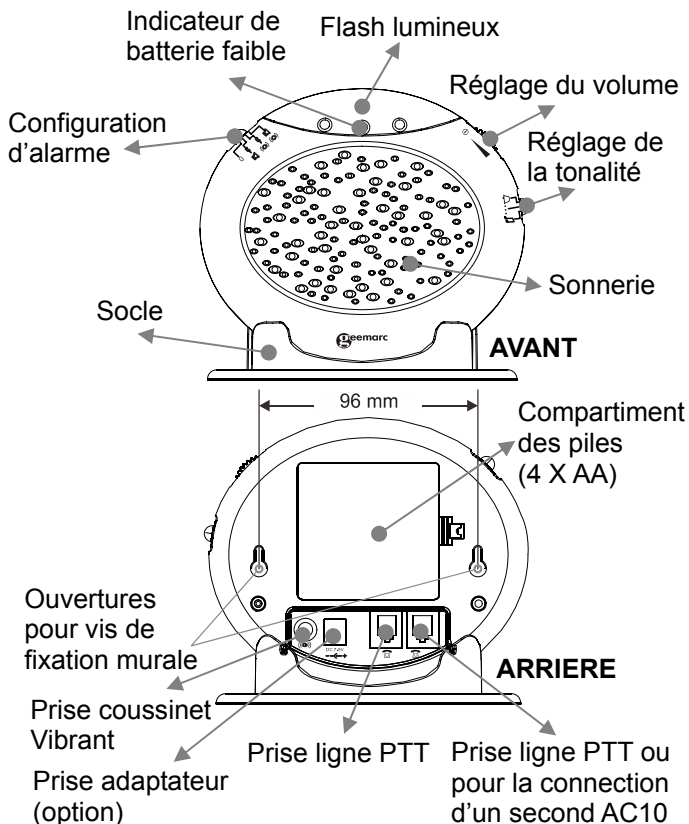

INSTALLATION

Installation (voir dessin ci-dessous)

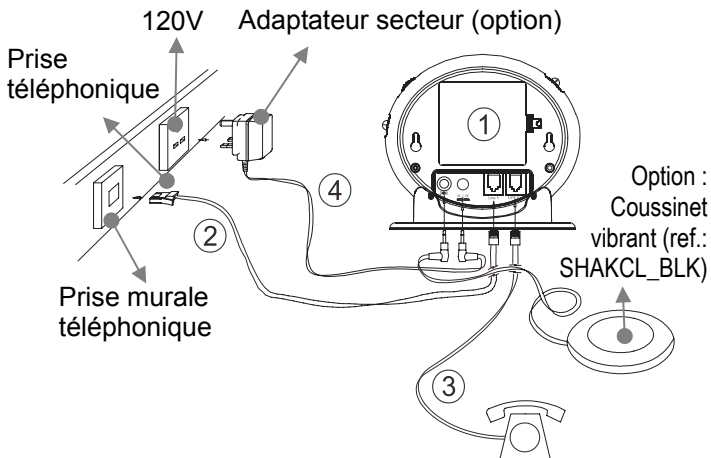

- 1) Insérez 4 piles non rechargeables type 4 AA dans le compartiment à piles. Testez les batteries tous les ans.
- 2) Branchez le cordon de ligne de votre téléphone entre la prise murale et l'AMPLICALL 10 en IN.
- 3) Branchez le cordon RJ11/RJ11 entre l'AMPLICALL 10 et votre téléphone.
- 4) Connectez l'adaptateur secteur vendu en option. Contacter le 1-888-864-2446 pour en commander un.

INSTALLATION

1 - Configuration De L'Alarme

Sélectionnez l'alarme par le commutateur 4 positions:

0 : aucune alarme sélectionnée

 : flash stroboscopie et sonnerie électronique activés



 : flash stroboscopique et coussinet vibrant (si
(O) connecté) activés

 : sonnerie électronique et coussinet vibrant (si
(O) connecté) activés

2 - Potentiometre De Volume

Vous pouvez ajuster le volume de l'alarme ; ainsi que l'allumer ou l'éteindre.

3 - Interrupteur De Tonalite (3 Positions)

Vous pouvez choisir entre 3 tonalités d'alarme

INSTALLATION

Montage Mural

Percez 2 trous à l'horizontale distant de 96 mm dans votre mur. Insérez 2 chevilles avec leurs vis. Laissez dépasser les vis de 5 mm.

Faites glisser votre base dans les têtes de vis.

Placez ensuite l'AMPLICALL10 sur les vis et tirez la base vers le bas afin que le boîtier soit bloqué.

Table De Montage

Si vous souhaitez installer l'AMPLICALL10 sur une table, posez le socle, puis insérez le boîtier dedans.

Remplacement Des Piles

Insérez les 4 piles type AA fournies avec l'appareil pour son fonctionnement.

1. Ouvrez le compartiment des piles.
2. Insérez les 4 piles type AA
3. Refermez le couvercle du compartiment des piles.

Note: Si le voyant du niveau des piles clignote rouge, vous devez les remplacer.

Lors de tout changement, débranchez le cordon de ligne de votre base.

Ajouter un second Amplicall 10

Appeler au 1-888-864-2446 pour en commander un second, l'installer sur une deuxième prise téléphonique.

INSTALLATION

Aide Aux Problèmes Rencontrés

Symptome	Solution
L'Amplicall10, le coussinet vibrant ou le flash lumineux s'enclenche automatiquement sans que le téléphone sonne.	<ol style="list-style-type: none">1) Vérifiez que les batteries soient bien insérées.2) Vérifiez que l'adaptateur secteur soit bien connecté. Eteignez l'Amplicall10 pendant 10 minutes et rallumez-le.
L'indicateur de batterie faible clignote rouge alors que l'Amplicall10 est connecté à l'adaptateur secteur	<ol style="list-style-type: none">1) Vérifiez l'état de la batterie.3) Eteignez l'Amplicall10 pendant 10 minutes et rallumez-le.
L'Amplicall10 ne sonne pas alors qu'il est connecté à l'adaptateur secteur et que les 4 batteries sont insérées.	<ol style="list-style-type: none">1) Vérifiez que l'adaptateur secteur soit bien connecté.2) Vérifiez que les batteries soient bien insérées.3) Vérifiez que le volume soit allumé.4) Vérifiez que le cordon de ligne soit bien inséré dans l'Amplicall10.

INSTALLATION

L'Amplical10 est bien connecté à l'adaptateur secteur ou les piles sont bien insérées. Il sonne ou flash lorsque le téléphone sonne mais le coussinet vibrant ne fonctionne pas.

- 1) Vérifiez que le coussinet vibrant soit bien connecté.
- 2) Vérifiez que la prise du coussinet vibrant ne soit pas endommagée.
- 3) Vérifiez que vous avez choisi la bonne configuration d'alarme.

DECLARATION DE CONFORMITE

LES RENSEIGNEMENTS FOURNIS À L'UTILISATEUR CONCERNANT SES DROITS ET OBLIGATIONS ET CEUX DE LA COMPAGNIE DE TELEPHONE SONT ENONCES CI-DESSOUS.

Cet appareil est conforme à la section 68 de la réglementation FCC ainsi qu'aux normes adoptées par l'ACTA. En dessous de l'appareil se trouve une étiquette qui présente, entre autres renseignements, l'identificateur du produit sous la forme US:

AAAEQ##TXXXX. Ce numéro doit être fourni sur demande à la compagnie de téléphone.

Tous les codes USOC de certification applicables aux connecteurs de ce matériel sont fournis (c.-à-d. RJ11C) dans l'emballage avec chacune des pièces d'équipement terminal approuvé.

La fiche et le jack servant à connecter cet appareil au câblage résidant et au réseau téléphonique doivent être conformes aux dispositions de la section 68 de la réglementation FCC applicable et aux normes adoptées par l'ACTA. Ce produit comporte un cordon téléphonique et une prise modulaire conformes. Il est conçu pour être connecté à un jack modulaire compatible qui soit également conforme. Pour en savoir plus, reportez-vous aux directives d'installation.

On utilise l'indice d'équivalence de sonnerie (REN) pour déterminer le nombre d'appareils qui peuvent être connectés à la ligne téléphonique. Si la somme des indices REN dépasse la limite prévue sur la ligne téléphonique, les appareils risquent de ne pas sonner en

DECLARATION DE CONFORMITE

réponse à un appel entrant. Dans la plupart des régions, la somme des indices REN ne doit pas être supérieure à cinq (5). Pour connaître précisément le nombre d'appareils qui peuvent être connectés à une ligne, conformément à la somme des indices REN, communiquez avec votre compagnie de téléphone locale. [Dans le cas des produits approuvés après le 23 juillet 2001, l'indice REN fait partie de l'identificateur du produit sous la forme US: AAAEQ##TXXXX. Les chiffres représentés par 1,0B pour les É.-U. sont l'indice REN sans le point décimal (par ex., 03 est un indice REN de 0.3). Dans le cas des produits antérieurs, l'indice REN est indiqué séparément sur l'étiquette.] Si ce produit cause des dommages au réseau téléphonique, la compagnie de téléphone vous avisera d'avance qu'elle peut exiger l'interruption temporaire du service. Cependant, si cet avis préalable s'avère impossible, la compagnie de téléphone avisera l'abonné le plus tôt possible. Par ailleurs, vous serez avisé de vos droits de porter plainte auprès de la FCC si vous le jugez nécessaire.

La compagnie de téléphone peut modifier ses installations, son matériel, son fonctionnement ou ses procédés, ce qui peut avoir une incidence sur le fonctionnement de votre équipement.

Le cas échéant, la compagnie de téléphone vous transmettra un avis préalable afin que vous puissiez apporter les modifications nécessaires au maintien du service sans interruption.

DECLARATION DE CONFORMITE

Si vous éprouvez des problèmes avec votre appareil, veuillez communiquer avec :

**Sonic ALERT 1050 East Maple Troy , MI, 48083 T :
1-888-864-2446**

Pour renseignements sur la réparation ou la garantie. Si l'équipement cause des dommages au réseau téléphonique, la compagnie de téléphone est en droit de vous demander de le débrancher jusqu'à ce que le problème soit résolu.

Veuillez suivre les directives si vous devez réparer l'appareil (par ex. la section sur le remplacement des piles); sinon, évitez de modifier ou de réparer quelque pièce que ce soit de l'appareil sauf suivant la procédure spécifiée.

La connexion à un service de ligne partagée est assujettie aux tarifs établis dans chaque région.

Pour en savoir , voir avec les autorités responsables des services d'utilité publique dans votre région.

NOTE : Si votre résidence est dotée d'un système d'alarme à câblage spécial relié à la ligne téléphonique, assurez-vous que l'installation du téléphone ne neutralise pas votre dispositif d'alarme. Si vous avez des questions à ce sujet, consultez votre compagnie de téléphone ou un installateur qualifié. Cet équipement est compatible avec les prothèses auditives.

MISE EN GARDE : Toute modification apportée à l'appareil et non explicitement approuvée par la partie

DECLARATION DE CONFORMITE

responsable de la conformité peut compromettre le droit de l'utilisateur d'exploiter l'appareil.

REMARQUE : Cet appareil a été testé et jugé conforme aux restrictions imposées aux périphériques numériques de classe B, en vertu de la section 15 de la réglementation FCC. Ces restrictions sont conçues pour assurer une protection raisonnable contre les interférences nuisibles dans une installation résidentielle. Cet équipement génère, utilise et peut émettre des radiofréquences et, s'il n'est pas installé et utilisé conformément au manuel d'instructions, il risque de causer des interférences nuisibles aux communications radio. Toutefois, rien ne garantit que le brouillage ne se produira pas dans une installation donnée. Si l'équipement cause effectivement une interférence nuisible à la réception radio ou télévisuelle, ce qui peut être déterminé en allumant et en éteignant successivement ledit équipement, il est recommandé à l'utilisateur de tenter de corriger la situation d'interférence en prenant une ou plusieurs des mesures suivantes :

- Réorientez ou déplacez l'antenne réceptrice.
- Augmentez la distance entre l'équipement et le récepteur.
- Connectez l'équipement dans une prise qui se trouve sur un circuit différent de celui auquel le récepteur est connecté.

DECLARATION DE CONFORMITE

- Pour obtenir de l'assistance, adressez-vous au concessionnaire ou à un technicien spécialisé dans les téléviseurs.

GARANTIE

Cet appareil est garanti 1 an pièces et main-d'oeuvre. La date d'achat figurant sur le ticket de caisse fera foi. Cette garantie s'exerce sous réserve d'une utilisation normale de l'appareil. Les dommages occasionnés par les surtensions électriques, la foudre ou par un choc sur l'appareil ne peuvent en aucun cas être couverts par la garantie. En cas de problème fonctionnel, rapprochez-vous de votre point de vente.

Retourner simplement votre Amplicall10(port dû) avec une copie de votre preuve d'achat à :

**Sonic Alert Warranty Center 1081 West Innovation Dr.
Kearney, MO 64060**



SonicAlert

Sonic Alert Warranty Center
1081 West Innovation Dr.
Kearney, MO 64060

Sales: 248-577-5400 Fax: 248-577-5433
Customer Service & Warranty: 1-888-864-2446

FUNCIONES

Descripción

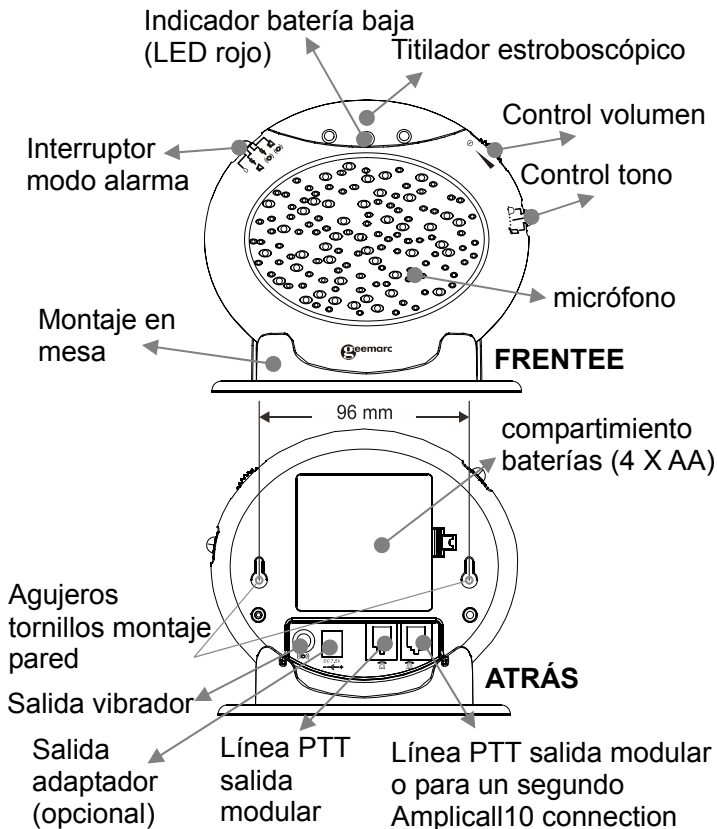

INSTALACIÓN

Instalación (Consulte el dibujo)

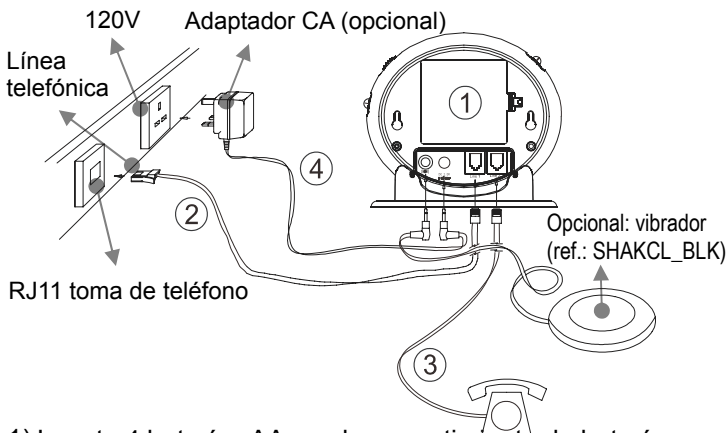



- 1) Inserte 4 baterías AA en el compartimiento de baterías, para la función de respaldo. Prueba las baterías todos los años.
- 2) Conecte el cable RJ11 al enchufe de línea que se encuentra en la parte de atrás del Amplicall 10. Conecte el otro extremo del cable al toma PTT en la pared.
- 3) Conecte el cable de línea del teléfono de su aparato en la salida ubicada en la parte trasera del Amplicall 10.
- 4) Enchufe el cable de alimentación a la salida del adaptador de alimentación que se encuentra en la parte de atrás del Amplicall 10. Enchufe el adaptador a la línea eléctrica en la pared (opcional).



Operación de la alarma



1 – CONFIGURACIÓN DEL MODO ALARMA

Elija qué modo de alarma desea moviendo el interruptor de la alarma a una de las posiciones siguientes:

0 : no hay alarma

 se activan tanto el destello de la luz estroboscópica y  el sonido de la alarma.

 : se activaron tanto la luz estroboscópica como el  agitador (si se lo conecta).

 : se activaron tanto la alarma acústica como el  agitador (si se lo conecta).

2 – INTERRUPTOR DESLIZANTE PARA CONTROL DE VOLUMEN

Configure el volumen del sonido de la alarma o encendido / apagado (ON/OFF).

3 – INTERRUPTOR DEL CONTROL DE TONO (3 POSICIONES)

Configure el tono del sonido de la alarma.

Montaje en la pared

1. Realice dos perforaciones horizontalmente, separadas por 96 mm y deje que los tornillos protruyan de la pared unos 5mm.
2. Cuelgue la base en los dos tornillos y tire de la base hacia abajo para fijarla en su lugar.

Montaje en la mesa

Si desea instalar la unidad sobre una mesa, colóquela en su base y a la base sobre la mesa.

Cambio de las baterías

La unidad requiere 4 baterías AA.

1. Abra la puerta del compartimiento de baterías.
2. Inserte 4 baterías AA en el compartimiento de baterías.
3. Vuelva a colocar la puerta del compartimiento en su lugar.

Nota: cuando el indicador LED rojo titila, es el momento de reemplazar las baterías.

Mientras reemplace las baterías, desconecte todos los cables de línea del teléfono de los tomas en la pared.

Segundo Amplicall 10

Se puede agregar otro Amplicall 10 al sistema (llame a 1-888-864-2446).

Detección y diagnóstico de averías

Síntoma	Solución
No hay llamadas entrantes pero el Amplicall 10 suena automáticamente o lo hace continuamente; el vibrador lo hace automática o continuamente; el LED de la luz estroboscópica titila automáticamente.	<ol style="list-style-type: none">1) Verifique que las baterías estén insertadas correctamente.2) Verifique que el adaptador de alimentación esté adecuadamente conectado.3) Desconecte el interruptor de alimentación por 10 minutos y vuelva a encenderlo.
El LED rojo de batería baja titila automáticamente.	<ol style="list-style-type: none">1) Reemplace las baterías.2) Desconecte el interruptor de alimentación por 10 minutos y vuelva a encenderlo.

INSTALACIÓN

<p>Hay una llamada entrante pero no se lo escucha sonar.</p>	<ol style="list-style-type: none">1) Verifique que el adaptador de alimentación esté conectado correctamente.2) Verifique que las baterías estén instaladas correctamente.3) Controle que el interruptor de volumen esté encendido.4) Verifique que esté conectado al cable de línea correctamente.
<p>Hay una llamada entrante pero el vibrador no vibra.</p>	<ol style="list-style-type: none">1) Verifique que esté conectado al vibrador correctamente.2) Verifique el toma del vibrador para ver si está dañado.3) Verifique que la posición del interruptor de selección del modo de alarma sea correcta.

AVISO DE REGISTRO DEL APARATO

A CONTINUACIÓN SE INFORMA SUCINTAMENTE SOBRE LOS DERECHOS Y OBLIGACIONES QUE CORRESPONDEN AL USUARIO Y A LA COMPAÑÍA TELEFÓNICA.

- Este aparato cumple con las disposiciones de la sección 68 del reglamento de la FCC y los requisitos adoptados por la ACTA (Asociación estadounidense de Telecomunicaciones por Frecuencias Portadoras). La base del aparato lleva adherida una etiqueta que contiene, además de otra información, un identificador de producto en el formato US:AAAEQ##TXXXX. De solicitarse, deberá comunicarse este número a la compañía telefónica.
- Cada uno de los componentes terminales del aparato ha venido acompañado dentro del embalaje con el correspondiente código de pedido de servicio uniforme (USOC por sus siglas en inglés) aplicable a conectores estandarizados (es decir, el RJ11C).
- Cualquier terminal de conexión y roseta telefónica o tomacorriente que se utilice para conectar este aparato a la red de suministro eléctrico y telefonía del lugar donde se va a utilizar deben cumplir las disposiciones pertinentes de la sección 68 del reglamento de la FCC y los requisitos adoptados por la ACTA. Este aparato viene con un cable telefónico provisto de un terminal de conexión que cumple las normas. Está diseñado para ser conectado en una roseta telefónica compatible que también cumpla las normas. En las instrucciones de instalación se encontrará información detallada.

AVISO DE REGISTRO DEL APARATO

- El REN resulta útil para determinar la cantidad de aparatos que puede conectar a su línea de teléfono y que todos ellos puedan sonar cuando reciba una llamada a su número de teléfono. En la mayoría de las zonas, la suma de REN de todos los dispositivos conectados a una línea no deberá ser mayor de cinco (5.0). Para asegurarse del número de aparatos que puede conectar a su línea, según determine el REN, debe ponerse en contacto con su compañía telefónica para determinar el REN máximo para su zona de llamada.

- Si este aparato provoca daños en la red telefónica, la compañía telefónica le notificará con anticipación que quizás sea necesario suspender temporalmente el servicio. Sin embargo, si la compañía telefónica no pudiera avisar con anticipación al cliente, lo hará lo antes posible. De igual forma, se le avisará acerca de su derecho a presentar un reclamo ante la FCC si usted lo considera necesario.

- Este equipo no podrá ser utilizado con el servicio de monedas que facilita la compañía telefónica. La conexión a party lines (líneas en grupo) está sujeta a tarifas estatales. Este equipo es compatible con audífonos.

Aviso: Los cambios o modificaciones de esta unidad que no hayan sido aprobados expresamente por la parte responsable de la homologación, podrían desautorizar al usuario para el uso de este equipo.

NOTA: Se han realizado las pruebas pertinentes en el presente equipo y se ha comprobado que se encuentra dentro de los límites y tolerancias para aparatos digitales

AVISO DE REGISTRO DEL APARATO

Clase B de conformidad con la Parte 15 de las normas FCC. Dichos límites y tolerancias han sido diseñados para aportar una protección razonable contra cualquier interferencia nociva en una instalación típica residencial. Algunos teléfonos inalámbricos operan a frecuencias que podrían ocasionar interferencias en aparatos de TV o VCR próximos; para minimizar o evitar dichas interferencias, no deberá colocarse la base del teléfono inalámbrico cerca ni sobre un aparato de TV o VCR; y, si se sufrieran interferencias, alejando el teléfono inalámbrico de dichos aparatos se conseguirá reducir o eliminar las interferencias. Sin embargo, no existe garantía alguna de que no se vayan a producir interferencias en una instalación particular. Si este equipo diera lugar a interferencias nocivas para la recepción de radio o televisión, las cuales pudieran constatarse apagando y encendiendo el equipo, se anima al usuario a intentar corregir la interferencia tomando una o varias de las siguientes medidas:

- Reorientar o reubicar la antena receptora.
- Aumentar la separación entre el equipo y el receptor.
- Conectar el equipo a una salida en un circuito que no sea el mismo al que esté conectado el receptor.
- Póngase en contacto con su distribuidor comercial o con un técnico de radiotelevisión con experiencia si necesitara asistencia.
- La compañía telefónica puede hacer cambios en sus instalaciones, equipo, operaciones o procedimientos que podrían afectar el funcionamiento del teléfono. Si esto

AVISO DE REGISTRO DEL APARATO

sucede, la compañía telefónica le avisará con anticipación a fin de que usted realice las modificaciones necesarias para que el servicio no se vea interrumpido.

- Si se presentan problemas con este aparato telefónico y desea información sobre reparaciones o la garantía, comuníquese con At.:

1-888-864-2446 Si el aparato está causando daños a la red telefónica, la compañía telefónica puede solicitarle la desconexión del aparato hasta la resolución del problema.

- Observe las instrucciones de reparación que se hayan dado (p.ej., las contenidas en la sección sobre cambio de baterías); de no existir instrucciones, límitese a modificar o reparar las partes del aparato en la forma especificada.

- La conexión al servicio de línea de varios abonados está sujeta a las tarifas aplicables localmente. Si desea información al respecto, comuníquese con la autoridad de servicios públicos, la autoridad fiscalizadora de telecomunicaciones o la empresa de suministro público del estado.

- AVISO: Si su hogar cuenta con un sistema de alarma con cableado especial conectado a la línea telefónica, asegúrese de que éste no sea desactivado por la instalación del teléfono. Si tiene preguntas acerca de lo que podría desactivar su sistema de alarma, consulte a la compañía telefónica o a un especialista en instalaciones.

- Este aparato es compatible con prótesis auditivas.

GARANTÍA

Desde el momento en el que se adquiere un producto Sonic Alert ofrece una garantía de un año para las piezas y mano de obra. Tendrá validez a partir de la fecha que aparece en la factura de compra. Durante este tiempo, todas las reparaciones y recambios (usted elige la opción que prefiera) serán gratuitos. Si tuviera cualquier problema, llame a nuestra línea de asistencia técnica. La garantía no cubre accidentes, negligencias ni la rotura de ninguna de sus piezas. No deberá modificar ni desmontar el producto nadie que no sea un representante autorizado de Sonic Alert. La garantía Sonic Alert marca límite alguno a sus derechos legales.

Devuelva su Amplicall10 (en portes debidos) con una copia de la prueba de compra a:

**Sonic Alert Warranty Center 1081 West Innovation Dr.
Kearney, MO 64060**

IMPORTANTE: EL RECIBO FORMA PARTE DE LA GARANTÍA Y DEBERÁ CONSERVARSE Y MOSTRARSE EN CASO DE EXISTIR UNA RECLAMACIÓN DE GARANTÍA.

SonicAlert

Sonic Alert Warranty Center
1081 West Innovation Dr.
Kearney, MO 64060

Sales: 248-577-5400 Fax: 248-577-5433
Customer Service & Warranty: 1-888-864-2446

